

序号	图号	名称	数量	材料	备注
13	HXYB01001-01-13	橡胶垫	7		
12	HXYB01006-01-12	螺母	2		
11	HXYB01001-01-11	螺杆	1		
10	HXYB01001-01-10	连接攀	1		
9	HXYB01001-01-9	抱圈	1		
8	HXYB01001-01-8	固定攀	1		
7	HXYB01001-01-7	抱圈	1		
6	HXYB01001-01-6	铆钉	3		
5	HXYB01001-01-5	连接攀	1		
4	HXYB01001-01-4	固定攀	1		
3	HXYB01001-01-3	抱圈	2		
2	HXYB01001-01-2	主扳	1		
1	HXYB01001-01-1	底板	1		

挂具总成

型号: HXYB01001-01-00

材料:

设计	外数	分区	更改文件号	签名	年月日	阶段标记	重量	比例	共	张	第	张	材料:	上虞市双堰华洋塑料五金厂
审核			标准化											
工艺														

- 技术要求
1. 挂具表面喷黑塑处理。
 2. 与直径 $\phi 139$ 筒体配合。
 4. 各零部件在总装后, 应无明显磕碰等缺陷, 以保证各部件的外观质量。

其余 $\nabla 6.3$

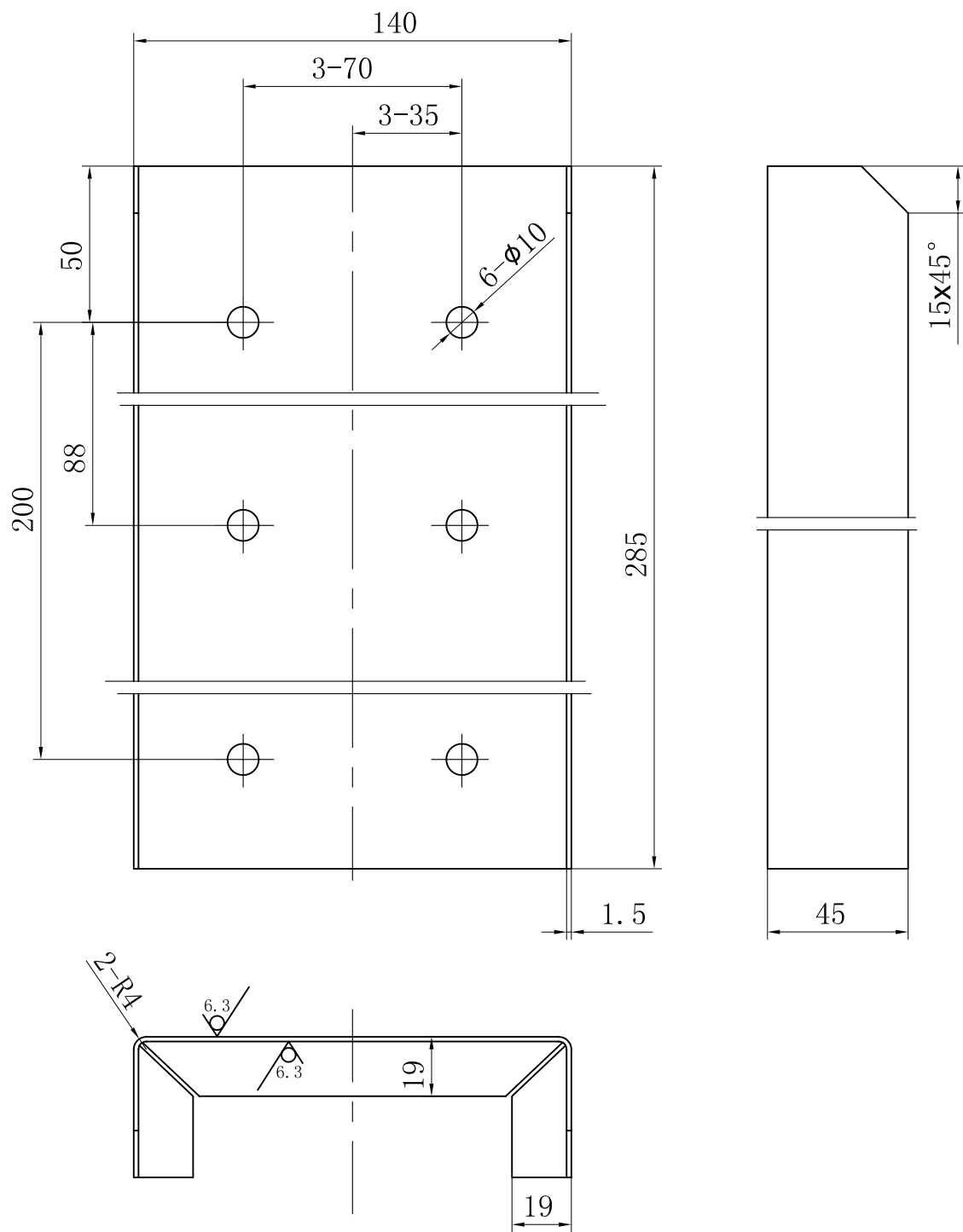

技术要求

- 1、冲剪应平整，无毛刺。
- 2、磷化处理后，表面喷黑塑。
- 3、塑层固化后，表面应平整、光滑，厚度应大于0.05。
- 4、未注公差按GB/T1804-2000 m级标准执行。

旧底图总号

底图总号

签字

标记 处数 文件号 签字 日期

设计 标准化

制图 描图

日期

初审 描校

审核 审批

工艺审查 日期 07年3月23日

主板

HXVB01001-01-2

件数 1件

图样标记

重量

比例

S

A

B

1:2

共张

第张

材料

ST12

上虞市双堰华祥塑料五金厂